



**ROSENFIRE**

YOUR NEXT EQUIPMENT

# FICHE TECHNIQUE



## UHPS 42/100 B18

Les motopompes pour modules sont constitués de pompes à piston auto-amorçantes montées sur un châssis en acier soudé protégé contre la corrosion par une peinture époxy. Les enrouleurs de tuyaux sont fabriqués par une structure moulée sous pression en alliage léger avec alimentation axiale, une poignée rétractable et un système de verrouillage. Système de rembobinage électrique disponible en option. La motopompe est équipée d'un pistolet à jet plein / brouillard. Les motopompes peuvent être fournies avec un système de mélange traditionnel qui permet un mélange régulier et insensible aux pertes de charge indépendamment de la longueur, de la rugosité et du diamètre du tuyau de refoulement.

Le système haute pression (100bar) permet une consommation minimale de la réserve d'eau avec une atomisation efficace et poussée.

La motopompe est équipée d'un système d'accélération automatique qui accélère automatiquement le moteur lorsque la lance eau/mousse est ouverte et décélère lorsque la lance est fermée. Ce système garantit une consommation de carburant réduite, tout en préservant l'environnement, et la motopompe peut être utilisée par un seul opérateur.

### MOTEUR

Constr. et modèle	B&S V-TWIN VANGUARD 18 HP
Cylindrés	2 – manchon en fonte
Alésage x Course	72 x 70 mm.
Déplacement	570 cc.
Puissance moteur	13,43 kW / 18 CH - N(80/1269/CEE) ISO
Couple max.	30,6 Nm @ 200 t/1'
Réservoir carb.	8,5 litres intégré
Capacité huile	1,7 litres
Longueur	318 mm
Largeur	410 mm
Hauteur	438 mm
Poids sec	33 kg.

### POMPE

Type:	Pompe à engrenages avec (3) pistons haute pression
Débit max.:	42 litres/min
Pression max.:	100 bar
Tours/min. pompe:	1450 t/m
Puissance abs.:	9,5 kW / 12,90 CH

### SYSTEME MOUSSE

Type:	Système «En-ligne»
-------	--------------------



## UHPS 42/100 B18

pour mélanger directement le liquide émulsifiant sur la sortie et avoir de l'eau sur la deuxième sortie au même temps.

### DEVIDOIR

Enrouleur de tuyau haute pression fabriqué en alliage léger à haute résistance, avec système de verrouillage, rembobinage manuel et 50 mètres de tuyau HP type R1 avec raccord rapide. Système pivotant pour l'orientation du tuyau et le guide du tuyau.

### PISTOLET FIREBLOCK A TRIPLE UTILISATION «TOUT EN UN»

Pistolet ergonomique à trois niveaux de commutation:

- 1 Jet Eau plein
- 2 Jet Eau nebulisé
- 3 Jet Mousse

Débit 25 lt / 1'

Portée 20 metres – Eau jet plein

La poignée est déconnectable de la buse et peut être utilisée avec d'autres accessoires.

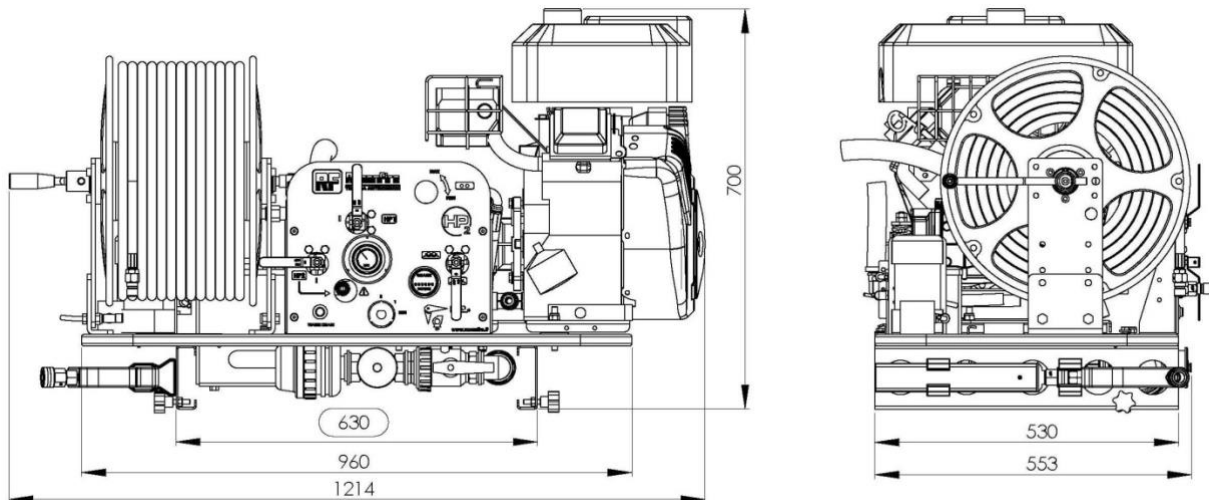

### ACCESSORIES

- Tuyau d'aspiration, en pièce unique, 6 metres de tuyau en caoutchouc spiralé en acier vec raccord STORZ d'une coté et soupape d'aspiration de l'autre coté.
- Clé d'aspiration
- Petite trousse à outils (original moteur)
- Livrets d'utilisation de la pompe et du moteur

### SYSTEME DRAIN (Optional)

Le kit compresseur permet la vidange rapide de la pompe à piston et de toute la tuyauterie. Le compresseur 12 V est directement connecté au collecteur d'aspiration de la pompe.

Très utile pour les climats avec des températures inférieures à 0 ° C.

### ENROULEUR A REBOBINAGE ÉLECTRIQUE (Optional)

