



**ROSENFIRE**  
YOUR NEXT EQUIPMENT

# SCHEDA TECNICA



## UHPS - HYDRO

Motopompa antincendio Alta pressione, combinata con impianto oleodinamico unica nel suo genere è stata studiata appositamente per risolvere i problemi di intervento AIB-Interfaccia e demolizione controllata, svuotamento ecc.

**MOTORE:** bicilindrico Benzina dotato di acceleratore automatico  
I due sistemi sono distinti, questo permette l'utilizzo alternato delle funzioni garantendo la massima versatilità, permette non solo l'uso di schiumogeni ma anche di prodotti miscelabili per svariati tipi di trattamenti di antincendio, bonifica, disinfezione, disinfestazione ecc., e l'uso di pompe sommergibili, centrifughe, piccoli alternatori, troncatore ecc. azionati idraulicamente

### CARATTERISTICHE PRESTAZIONALI

#### ALTA PRESSIONE

Portata: 30 litri/minuto @ 130 bar

Pressione massima: 130 bar

Naspi: n.1 in lega leggera, ad alimentazione assiale completo di tubo SAE 100 R1 diametro 10x17, completo di raccordi ad innesto rapido e lancia per acqua/schiuma modello FIREBLOCK

Sistema di miscelazione schiumogeno regolabile da 0,5% a 6%

#### SISTEMA HYDRO

Portata olio: 40 litri/minuto @ 120 bar

Mandate: . n.1 mandata con innesto rapido

. n. 1 ritorno a T con innesto rapido

#### SISTEMA DRAIN ROSENFIRE sul circuito antincendio

**SISTEMA DI ACCELERAZIONE SEMI AUTOMATICA, automatica con utilizzo pompa antincendio, manuale per uso pompa HYDRO**

**Circuito fluido idraulico con scambiatore di calore integrato nel serbatoio idrico**

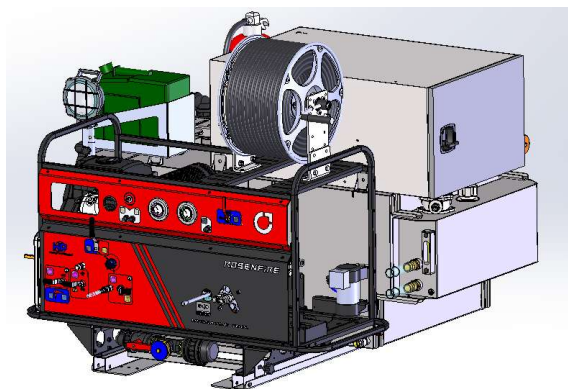

#### OPZIONALI

- Lancia super nebulizzante per penetrazione interno rovi
- Ugello nebulizzatore per incendi canne fumarie
- Idro eiettore con filtro
- Pompa sommergibile idrovora
- Troncatore a disco
- Vari accessori dotati di motore idraulico
- Altre soluzioni o accessori a richiesta

La motopompa può essere fornita di serbatoio idrico / schiumogeno e di tutti gli accessori per montaggio su veicolo.



**ROSENFIRE S.r.l.**  
Via G. Bormioli, 3 - I-25135 BRESCIA / ITALY  
Ph. +39 030 2548566 - Fax +39 030 2548420  
Web [www.rosenfire.it](http://www.rosenfire.it) - Mail [info@rosenfire.it](mailto:info@rosenfire.it)